

# • ASKOY •



Available only in selected countries  
Details on [kinderkraft.com](http://kinderkraft.com)



[kinderkraft.com](http://kinderkraft.com)





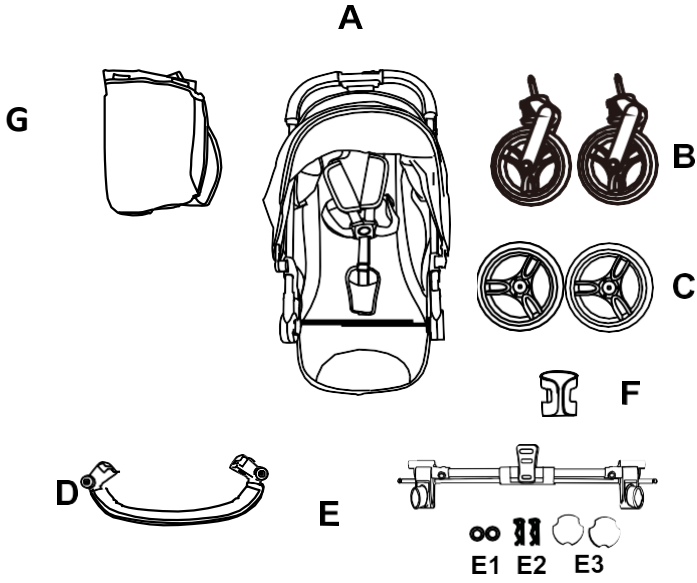

1.

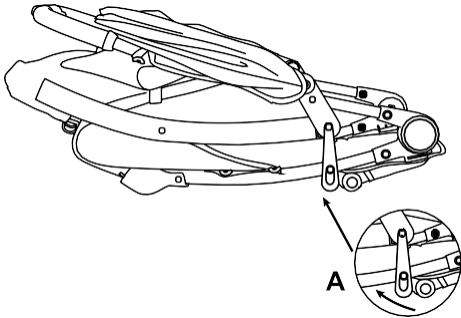

2.

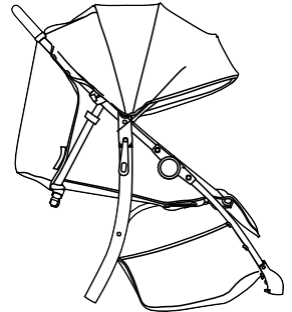

3.

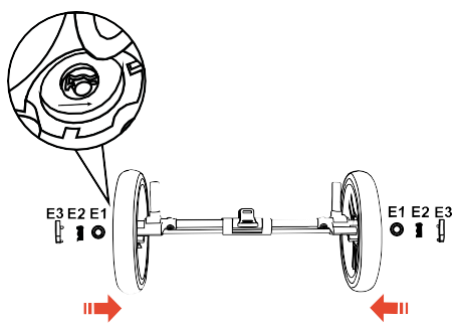

4

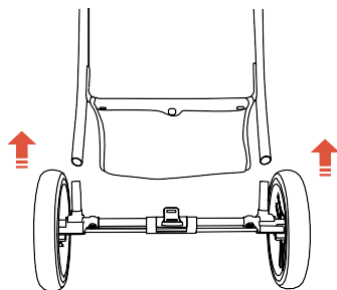

5.

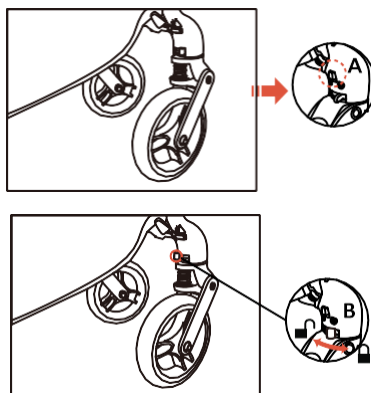
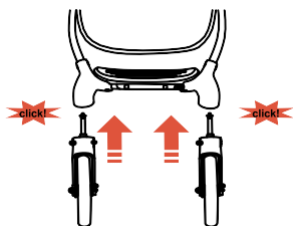

6.



7.



8.

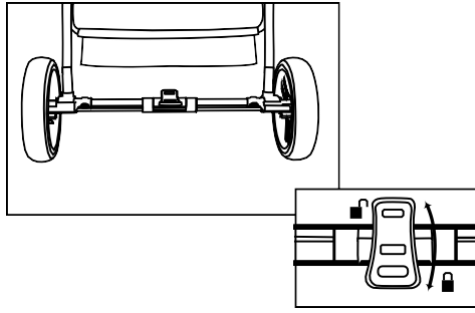

9.

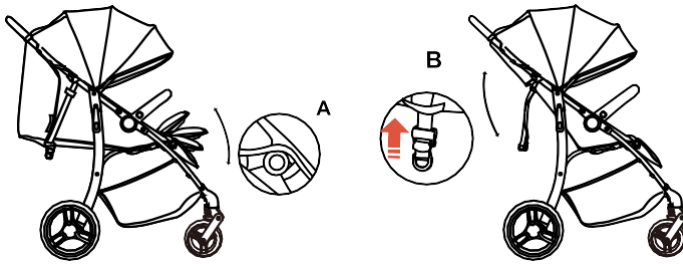

10.



11.

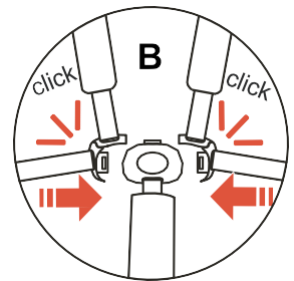
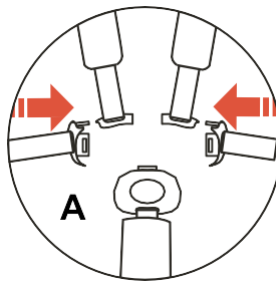

12.

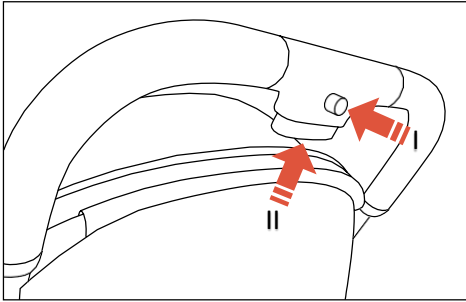

13.

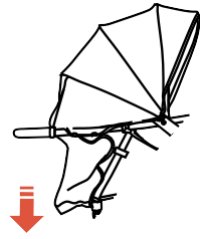

14.

Poštovani korisnici,  
Hvala vam što ste kupili Kinderkraft proizvod. Naši proizvodi su dizajnirani za bezbednost i udobnost vašeg deteta. Koljaci su idealno rešenje za one koji cene kvalitet, modernost i funkcionalnost. Pažljivo pročitajte uputstvo i sledite njegove preporuke.

## **VAŽNO - PAŽLJIVO PROČITAJTE I SAČUVAJTE ZA BUDUĆU UPOTREBU.**

### **A. Napomene o bezbednosti i održavanju UPOZORENJE!**

**Nikada ne ostavljajte dete bez nadzora**

**Uverite se da su svi uređaji za zaključavanje uključeni pre upotrebe**

**Da biste izbegli povrede, vodite računa da dete bude podalje kada rasklapate i savijate ovaj proizvod**

**Ne dozvolite detetu da se igra sa ovim proizvodom. Uvek koristite sigurnosni sistem**

**Pre upotrebe proverite da li su ram kolica ili sedišta ili uređaji za pričvršćivanje autosedišta pravilno pričvršćeni**

**Ovaj proizvod nije pogodan za trčanje ili klizanje**

Uzrast i maksimalna težina: od 0 meseci do 22 kg ili do 4 godine, šta god nastupi prvo.

- Preporučujemo korišćenje najnižeg ležećeg položaja za novorođenčad.
- Ovaj proizvod sme da koristi samo jedno dete u isto vreme
- Kočnica treba da se aktivira prilikom postavljanja i uklanjanja dece
- Maksimalno opterećenje korpe je 2 kg.
- Maksimalna težina torbe pričvršćene na podesivu ručku je 1 kg.
- Maksimalno opterećenje koje se nosi u držaču za čaše nikada ne sme preći 0,5 kg
- Svaki dodatni teret okačen na ručke kolica, naslon i bočne strane će uzrokovati gubitak stabilnosti.
- Koristite samo delove i pribor koje je isporučio ili preporučio proizvođač. Nemojte koristiti druge delove ili pribor.
- Podignite prednje točkove kada se penjete uz ivičnjak ili stepenicu.
- Ne stavljajte proizvod blizu otvorenog plamena ili drugih izvora toplote.
- Ne koristite sa dodatnom platformom.

### **A. MONTAŽA**

#### **I. Delovi kolica (slika 1)**

- A. Ram sa sedištem i pojasevima**
- B. Prednji točkovi**
- C. Zadnji točkovi**
- D. Sigurnosna ručka**

- F. Držač za čašu**
- G. Kabanica za kišu**

## **E. Zadnja osovina sa kočnicom /**

### **Set pričvršivača za**

#### **točkove**

1. Šraf x2
2. Šraf x2
3. Čep x2

II. RASKLAPANJE KOLICA Postavite ram na ravnu površinu sa drškom nagore (Sl. 2). Da biste rasklopili okvir, pomerite bravu (A) na desnoj strani kolica i podignite okvir nagore, dok ne čujete zvuk zaključavanja.

Pravilno rasklopljen okvir je prikazan na Sl. 3.

III. MONTAŽA/DEMONTAŽA TOČKA Postavite zadnji točak na izbočeni deo zadnje osovine (Sl. 4). Pričvrstite metalni šraf (E1) na osovinu, ubacite šraf (E2) i na kraju poklopite čepom (E3). Svaki od elemenata treba pritisnuti sa blagim otporom, dok se ne zabravi. Ponovite ove korake na drugoj strani kolica. Da biste montirali zadnju osovину sa kočnicom, stavite zadnje slobodne vrhove rama u proreze na zadnjoj osovini sve dok ne čujete škljocaj brave (Sl. 5). Pobrinite se da ih pravilno zaštitite pomoću zatvarača.

Ubacite prednje točkove u prednje osovine dok ne čujete zvuk zaključavanja (Sl. 6). Da biste uklonili prednje točkove, pritisnite dugme za brzo otpuštanje koje se nalazi ispod oslonca za noge ispod svakog točka (Sl. A). Kolica imaju sistem okretnih prednjih točkova koji se mogu zaključati u položaju pravo napred. Da biste zaključali točak za kretanje napred, pomerite prsten koji se nalazi iznad točka (SLIKA B).

## **PAŽNJA! Pre upotrebe kolica, uverite se da su svi točkovi pravilno postavljeni.**

- II. MONTAŽA / DEMONTAŽA ZAŠITNE RUČKE / KABANICE ZA KIŠU Sigurnosna ručka mora biti umetnuta u odgovarajuće proreze sa obe strane okvira, kao što je prikazano na slici 7. Da biste uklonili deo, pritisnite dugme za otpuštanje sa obe strane i uklonite sigurnosnu ručku (Sl. 8). Postavite kabanicu za kišu (G) preko sedišta i pričvrstite je čičak trakama.
- III. UPOTREBA KOČNICE Kolica su opremljena nožnom kočnicom koja se nalazi na zadnjoj osovini. Pritisnite donji deo kočnice nadole; kočnica se aktivira kada čujete zvuk zaključavanja (Sl. 9). Otključavanje se dešava nakon podizanja donjeg dela ručice kočnice.
- IV. PODEŠAVANJE NASLONA I NASLONA ZA NOGE I MONTIRANJE DRŽAČA ZA ČAŠE (Sl. 10)  
Oslonac za noge ima 4 položaja. Držite dugmad sa obe strane (Sl. A), da promenite položaj oslonca za noge.  
Sedište je opremljeno glatkim sistemom za podešavanje naslona, od ležećeg do sedećeg položaja, pomoću kopče (Sl. B). Držač za čaše je montiran na levoj strani kolica na držaču pričvršćenom za ram (Sl. 11).
- V. SIGURNOSNI POJASEVI (Sl. 12) Pojasevi kolica su prilagođeni tako da omogućavaju upotrebu čak i za novorođenčad. Uvek koristite sistem za pričvršćivanje. Da biste pričvrstili dete, povežite kopče za kukove i ramena (Sl. A) i zatim ih umetnite u srednju kopču, dok se ne zakače (Sl. B). Svaki put podesite trake.
- VI. SKLAPANJE KOLICA Prilikom sklapanja kolica spustite naslon što je više moguće. Da biste sklopili okvir, pritisnite dugme za zaključavanje (Sl. 13.I) koje se nalazi na ručki istovremeno pritiskajući dugme za sklapanje (Sl. 13.II) i gurnite ručicu nadole (Sl. 14).
- VII. ODRŽAVANJE Kupac je odgovoran za pravilnu ugradnju svih funkcionalnih elemenata kao i za obavljanje svih potrebnih održavanja i podešavanja kako bi kolica bila u dobrom tehničkom stanju.









Kolica se moraju periodično proveravati radi potencijalnih problema. U nastavku su predstavljene značajne mere koje treba primeniti da bi se obezbedila bezbednost deteta i sprečilo skraćivanje životnog veka proizvoda:

- Proverite čvrstoću i sigurnost svih šrafova i spojeva.
- Proverite svu opremu za zaključavanje točkova i gume. Ako je potrebno, zamenite ili popravite.
- Proverite da li svi sigurnosni uređaji ispravno funkcionišu, posebno glavni i dodatni pričvršćivači koji treba da se kreću slobodno u bilo kom trenutku.

Ako točkovi škripe, nanesite tanak sloj silikona. Nemojte koristiti proizvode na bazi ulja ili masti jer oni privlače prljavštinu, što otežava kretanje kolica.

## II. ČIŠĆENJE

Objašnjenje simbola:

	Prari na max. 30°C, ručno pranje		Ne prati. Očistiti proizvod čistom krpom i blagim sredstvom.
	Ne izbeljivati		Ne peglati
	Ne centrifugirati		Ne čistiti hemijski

**Ako su elementi kolica bili izloženi slanoj vodi, isperite vodom iz slavine što je pre moguće.**

**Nemojte savijati ili skladištiti proizvod kada je mokar i nikada ga ne čuvajte u vlažnim uslovima, jer to može dovesti do pojave buđi.**